

# V PRO 350 HX

SEMI AUTOMATIC / YARI OTOMATİK

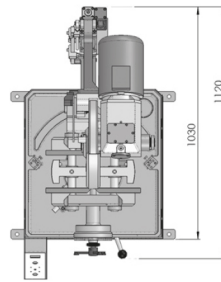
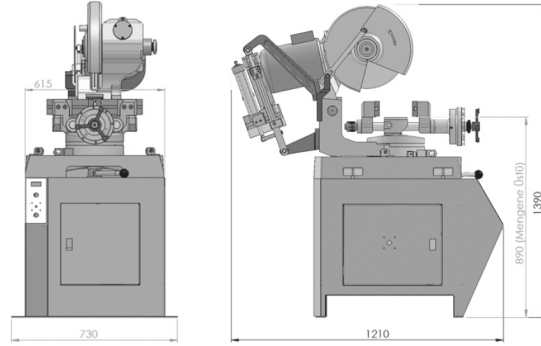

## TECHNICAL FEATURES

Semi-automatic extra heavy duty circular saw for fast cutting different size of metal pipes.

- Semi-automatic circular saw designed for fast cutting.
- High production rates, ideal for short batch runs,
- Heavy duty gearbox,
- Backlash reduction system for prolonged blade life
- Cast iron basement,
- Foot switch actuation
- Hydro-pneumatic operation of saw head smoothes descent for optimum cut
- Cutting speed regulator
- Adjustable head stroke according to the dimensions of the material which has to be cut
- 2 speed main motor
- 45° right to 45° left cutting
- Centralising heavy duty split vice
- Coolant tank and electric pump for blade lubrication and cooling

Optional Accessories:

- Material support roller
- Saw Blade

## TEKNİK ÖZELLİKLER

- Malzeme sıkma ve kesmeyi otomatik yapan, yarı otomatik testere makinesi,
- Ekstra güçlü, çift aktarmalı helis dişli sistemi ile donatılmış redüktör yapısı,
- Testere boşluğunu önleyen sistem sayesinde arttırılmış testere ömrü,
- Komple döküm tabla
- Ağır yük koşullarına uygun mengene ve gövde yapısı
- Hidro-pnömatik çalışan testere kafası sayesinde ayarlanabilir ve kontrol edilebilir kesme hızı,
- Çift devirli motor sayesinde malzeme özelliklerine en uygun devri seçebilme
- Her iki yöne doğru 45°'ye kadar hassas açılı kesim imkanı
- Kesilecek malzeme boyutlarına göre kesme başlangıç ve bitiş noktalarına strok ayarı
- Kabin içinde bulunan soğutma sıvısı tankı ve motoru sayesinde testerenin soğutulabilmesi ve kesim yüzeyinden süratle uzaklaştırılabilmesi
- Özel dayama mekanizması ile bir defa ayarlandıktan sonra parçaların aynı uzunlukta standart olarak kesilebilmesi
- CE Normlarına uygun güvenlik sistemi;
- Testereye karşı maksimum koruma sağlayan hareketli muhafaza
- 24 V düşük gerilim güvenlik sistemi
- Acil stop butonu
- Kullanım kılavuzu

CUTTING CAPACITY KESME KAPASİTESİ		
Maximum Saw Blade Size Ø Maksimum Testere Çapı Ø	350 mm	
Head Swivel Testere Açısı	90°	45°
Round (mm) Yuvarlak	115	110
Square (mm) Kare (mm)	100 x 100	90 x 90
Rectangle (mm) Dikdörtgen (mm)	120 x 80	90 x 90

TECHNICAL SPECIFICATIONS TEKNİK ÖZELLİKLER		
Main Voltage (V) Ana Voltaj	400	
Control Voltage (V) Kontrol Voltajı (V)	24	
Installed Power (kW) Kurulu Güç (kW)	5,85	
Nominal Current (A) Akım (A)	2,25	
Main Saw Motor (kW) Testere Motoru (kW)	1,8 - 2,2	
Coolant Pump Motor (kW) Bor Yağı Pompası (kW)	0,06	
Air Pressure (Consumption) Hava Basıncı	6 kg/cm <sup>2</sup> (240 l/min)	
Blade Speed (RPM) Testere Devri (Devir/Dk)	40 / 80	
Head Swivel Açı Dönüşü	90° / 45°	
Saw Blade Size Testere Çapı (mm)	Diameter Dış Çap	350
	Bore Delik Çapı	32
	Pin Holes Pim Delikleri	2 x Ø11 / Pivot Center Ø63
Machine Dimensions (LxWxH) cm Makine Ölçüleri (En x Boy x Yükseklik) cm	110 x 75 x 140	
Packing Dimensions (LxWxH) cm Paketlenmiş Makine Ölçüleri (En x Boy x Yük.) cm	120 x 80 x 180	
Net Weight (Kg) Net Ağırlık (Kg)	400	
Gross Weight (Kg) Brüt Ağırlık (Kg)	420	

